



Produttività eccezionale

- Altezza lavoro 13.8 m
- Traslazione alla massima altezza
- Portata massima 350 kg
- Cesta estensibile
- Grande autonomia di lavoro
- Robusta, affidabile e di facile manutenzione

Estremamente compatta

- Larghezza 1,20m
- Barriere ripiegabili

350 kg / 3x
770 lbs

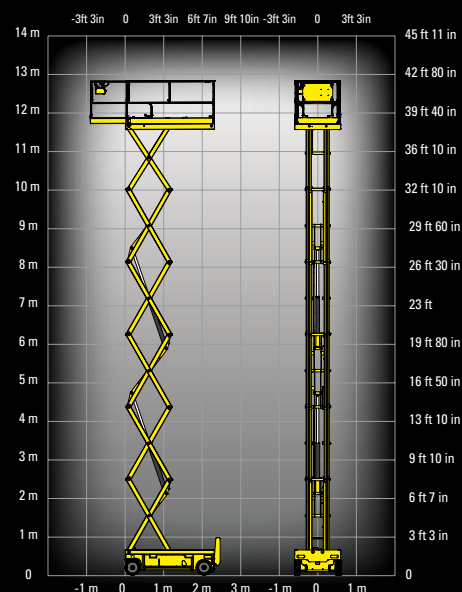

Haulotte
GROUP

Esperienza innovazione



COMPACT14

SCISSOR ELETTRICI

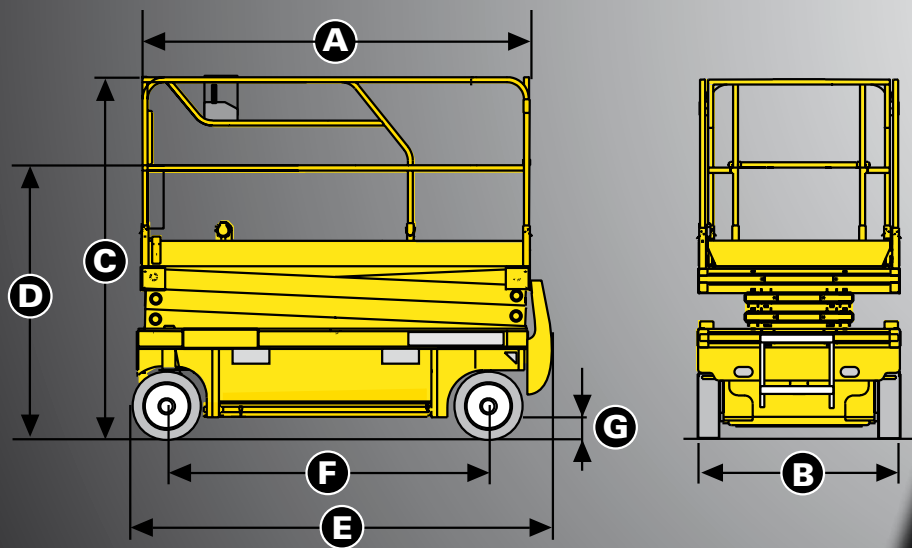

DATI TECNICI

COMPACT 14

| | |
|--|----------------------|
| Altezza di lavoro | 13.8 m |
| Altezza piano di calpestio | 11.8 m |
| Portata massima cesta | 350 kg |
| A - Lunghezza piattaforma | 2.3 m |
| Lunghezza piattaforma con estensione | 3.22 m |
| Lunghezza estensione | 0.92 m |
| B - Larghezza piattaforma | 1.2 m |
| C - Altezza piattaforma a riposo (con ringhiere) | 2.5 m |
| D - Altezza piattaforma a riposo | 2.08 m |
| E - Lunghezza piattaforma a riposo | 2.45 m |
| B - Larghezza piattaforma fuori tutto | 1.2 m |
| F - Interasse | 1.86 m |
| G - Altezza da terra | 13 cm |
| Altezza da terra con minigonne | 2.3 cm |
| Velocità di traslazione | 0.9 - 2.8 km/h |
| Altezza massima di traslazione | 11.8 m |
| Pendenza massima superabile | 23 % |
| Inclinazione operativa max | 2° / 3° |
| Tempo di discesa/salita | 66 s / 54 s |
| Raggio minimo di sterzata - esterno | 2.38 m |
| Ruote - antitraccia | 15x5 |
| Batterie | 24 V - 255 Amph (C5) |
| Capacità serbatoio idraulico | 25 l |
| Peso | 3170 kg |

EQUIPAGGIAMENTO STANDARD

- Dispositivo anti-ribaltamento (minigonne)
- Indicatore di carica
- Comandi proporzionali
- Scatola comandi amovibile in cesta
- Facilità di manutenzione: componentistica estendibile
- Carica batteria ad arresto automatico
- Ruote antitraccia
- Sblocco ruote
- Inclinometro
- Limitatore di carico in piattaforma
- Sistema manuale per discesa d'emergenza
- Sedi portaforche integrate nel telaio
- Anelli per sollevamento e traino
- Clacson
- Conta ore

OPZIONI E ACCESSORI

- Girofaro
- Avvisatore acustico di traslazione
- Faro di lavoro
- Presa elettrica in cesta
- Olio biodegradabile
- Kit riempimento centralizzato batterie



Haulotte 
GROUP